

Elettropompe ad immersione

Tipo AP 80-90 girante chiusa



Impieghi

Sono adatte al trasferimento di liquidi contenenti impurità di dimensioni fino a 2 mm. I componenti idraulici: girante e chiocciola in ghisa, corpo pompa in ghisa/acciaio, ne consentono l'impiego con acqua, emulsioni e sostanze oleose in genere, con viscosità non superiore a 21 cSt (3° Engel). La temperatura del liquido non deve superare i 90°C.

Vengono comunemente impiegate su:

- macchine utensili (fresatrici-torni-centri di lavoro)
- macchine per la lavorazione del vetro
- impianti di trattamento superfici
- impianti di filtrazione

Vanno normalmente installate su un serbatoio con capacità proporzionata alla portata, a circa 6-7 cm dal fondo. E' importante verificare che il livello massimo del liquido nel serbatoio rimanga sempre 3-4 cm più basso della flangia di appoggio (vedi figura).

Nei casi in cui il liquido sia particolarmente sporco si consiglia di costruire il serbatoio a scomparti, per consentire il deposito delle morchie prima che le stesse vengano ripescate dalla pompa.

Per impieghi diversi si consiglia di consultare il nostro Ufficio Tecnico.

Tabella dimensioni e pesi

Tipo di pompa	A mm	B mm	C mm	D mm	ØE mm	ØF	ØG	ØH mm	ØI mm	ØL mm	M mm	N mm	Massa kg
AP 80B	620	320	300	280	240	1 1/4"	2 1/2"	300	270	13 (n.4)	170	136	37.0
	750	450											43.0
	910	610											46.0
	1160	860											48.0
AP 90A	675	320	355	280	240	1 1/2"	2 1/2"	300	270	13 (n.4)	170	136	41.0
	805	450											47.0
	965	610											49.0
	1215	860											51.0
AP 90B	675	320	355	280	240	1 1/2"	2 1/2"	300	270	13 (n.4)	170	136	43.0
	805	450											49.0
	965	610											51.0
	1215	860											53.0

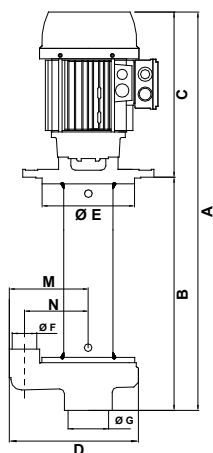

Dati di targa

Tipo di pompa	kW		V 230/400 - Hz 50			Q - Qmax litri/min	Hmax - H metri
	Input (P1)	Nom. (P2)	In Amp.	n min ⁻¹	cos φ		
AP 80B	1.86	1.5	5.7/3.3	2845	0.83	65 - 240	25 - 0
AP 90A	2.70	2.2	8.1/4.7	2870	0.83	14 - 382	30 - 0
AP 90B	3.58	3.0	10.6/6.1	2855	0.84	119 - 525	30 - 0

Curve prestazioni idrauliche (girante chiusa)



Tabella prestazioni idrauliche (girante chiusa)

Tipo di pompa	Portata in litri/min (Q) ↓												
	0	10	12	14	16	18	20	22	24	26	28	30	
AP 80B	240	222	207	191	173	152	129	106	65				
AP 90A	382	367	350	331	311	289	266	241	211	173	99	14	
AP 90B	525	468	449	423	400	374	346	315	276	237	192	119	



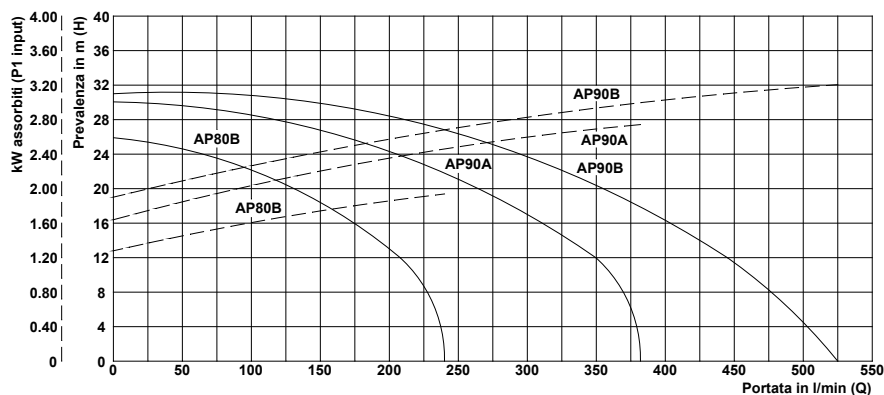
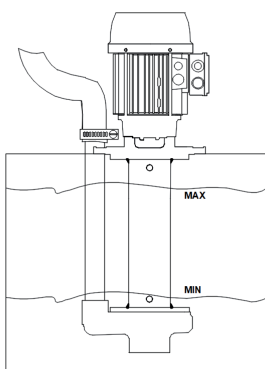
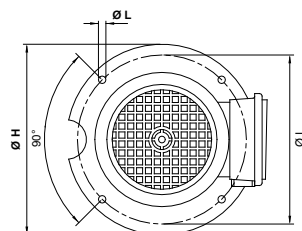
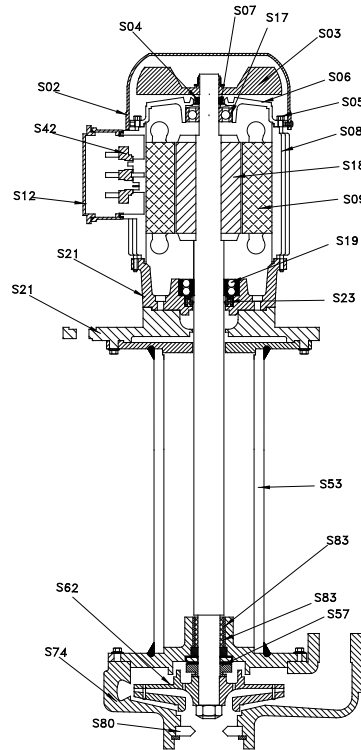

Nomenclatura parti di ricambio

Componente	
S02.	Copriventola
S03.	Ventola
S04.	Anello V-ring
S05.	Tirante
S06.	Scudo superiore
S07.	Anello di compensazione
S08.	Carcassa
S09.	Statore avvolto
S12.	Coprimorsettiera
S17.	Cuscinetto superiore
S18.	Asse+Rotore
S19.	Cuscinetto inferiore
S21.	Flangia motore
S21.	Flangia di appoggio
S23.	Anello di tenuta per motore
S42.	Morsettiera
S53.	Corpo pompa
S57.	Tenuta meccanica
S62.	Girante
S74.	Chiocciola
S80.	Riduzione aspirazione
S83.	Anello IR
S83.	Bronzina

AP 80	
Materiali	
	Nylon*
	Nylon
	NBR
	Acciaio
	Alluminio
	Acciaio
	Alluminio
	-
	Nylon
	-
	-
	Acciaio
	-
	Ghisa G20
	Ghisa G20
	NBR
	-
	Ghisa G20/Acciaio
	-
	Ghisa G20
	Ghisa G20
	Nylon
	Acciaio**
	Bronzo**

AP 90	
Materiali	
	Nylon*
	Nylon
	NBR
	Acciaio
	Alluminio
	Acciaio
	Alluminio
	-
	Nylon
	-
	-
	Acciaio
	-
	Ghisa G20
	Ghisa G20
	NBR
	-
	Ghisa G20/Acciaio
	-
	Ghisa G20
	Ghisa G20
	Nylon***
	Acciaio**
	Bronzo**

*Su rich. Lamiera
**Solo su pesc.860

*Su rich. Lamiera
**Solo su pesc.860
***Solo per AP90A